

Котёл автоматический iQkotёл® Еко +

Паспорт и инструкция по эксплуатации

Уважаемый пользователь отопительного iQkotel Eko +!

Пользуясь случаем, хотим поблагодарить Вас за выбор iQkotel Eko +. Нам приятно сообщить Вам, что мы прикладываем все усилия, чтобы качество наших продуктов соответствовало строгим нормам и гарантировало безопасность использования. Нашей главной целью, которая реализуется с мыслью о будущем, является высокое качество продуктов день ото дня. Мы будем благодарны за все замечания и пожелания с Вашей стороны относительно создаваемых нами продуктов, сервисного обслуживания и обслуживания нашими партнерами.

Компания Автоматические Котлы



Важная информация!

Уважаемый Клиент!

Уважаемый Клиент! Напоминаем, что для правильной и безопасной работы iQkotel Eko + следует внимательно ознакомиться с инструкцией по эксплуатации и обслуживанию, в которой содержится вся информация относительно конструкции, установки и способа их использования.

Перед тем, как установить котёл или начать его использовать следует:

- тщательно ознакомиться с данной инструкцией по обслуживанию,
- проверить комплектность поставки,
- сравнить данные на заводской табличке и на Гарантийной карте,
- проверить, не повредился ли котёл во время транспортировки,
- перед включением котла следует проверить соответствует ли подключение к системе отопления всем рекомендациям. Во время использования котла необходимо следовать основным рекомендациям по использованию котла:



Важная информация!

- крышка топливного бункера во время работы котла должна быть плотно закрыта,

1. ОСНОВНАЯ ИНФОРМАЦИЯ

1.1. ОПИСАНИЕ КОНСТРУКЦИИ КОТЛА

Котёл с автоматической системой подачи топлива и контролируемым процессом сжигания топлива сортамента 5-50 мм. Корпус котла выполнен в виде цельносварной водяной рубашки, изготовленной из сертифицированной стали толщиной от 4 до 6 мм. (В зависимости от модели котла). Котёл выполнен в виде трехходовой конструкции газодымовых каналов. Водяная рубашка представляет собой параллелепипед с двойными стенками, укрепленный распорками-компенсаторами, разделенный водяными перегородками теплообменник имеет один объём и два выходных контура подачи теплоносителя. Подача топлива в котёл производится автоматически из расположенного сбоку котла топливного бункера при помощи шнековой системы подачи. Сгорание угля происходит на чугунной реторте. Воздух, нагнетаемый вентилятором, подается в верхнюю зону реторты, обеспечивая устойчивое горение. Над ретортой располагается чугунный дефлектор – Дожигатель (опция), который помогает дожигать газы, а также равномерно распределяет пламя по корпусу теплообменника. Зола, возникающая в последней фазе сжигания топлива, перемещается на край реторты, после чего падает в зольную камеру. Выхлопные газы поступают в дымоход через дымовой патрубок, расположенный в задней части котла. Размещение дверец котла с передней и верхней стороны позволяет получить быстрый доступ к камере сгорания, теплообменнику и зольному ящику для очистки или розжига котла. Пространство между теплообменником котла и его корпусом заполнено негорючим теплоизоляционным материалом - минеральной ватой. В нормальном автоматическом режиме котёл позволяет достичь установленной заводом-изготовителем номинальной мощности. Установленный на котле микропроцессорный регулятор позволяет управлять процессом сгорания топлива в оптимальном режиме и поддерживать заданную температуру воды на выходе из котла. Регулятор имеет датчик температуры и автоматический термометр, который защищает котёл от перегрева в режиме автоматической работы. Котёл может быть оборудован чугунными или стальными колосниками, которые позволяют эксплуатировать котёл в случае отсутствия электроэнергии или выходе из строя системы подачи топлива.



В случае сжигания топлива в ручном режиме на колосниках номинальная мощность котла снижается порядка на 30% в зависимости от вида топлива.

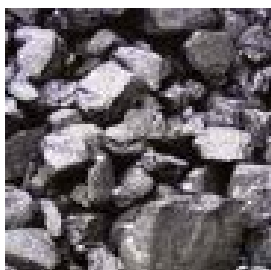

Каменный уголь



Бурый уголь



Пеллеты

Топливо		Бурый уголь b1	Каменный уголь a1	Древесные пеллеты a1
Размер	мм	5 ... 50	10 ... 50	Ø 6
Длина	мм	–	–	≤ 30
Теплота сгорания	МДж/кг	≥ 17	≥ 30	≥ 17
Влажность	%	≤ 20	≤ 20	≤ 12
Содержание золы	%	≤ 12	≤ 6,5	≤ 1,5
Содержание серы	%	≤ 0,9	≤ 0,7	–
Относительное содержание серы	г/МДж	≤ 0,5	–	–
Содержание пыли	%	≤ 10	≤ 10	≤ 10
Точка плавления золы	°С	≥ 1500	≥ 1500	≥ 1500
Содержание смол	%	≤ 3,5	–	–

Твёрдое возобновляемое топливо должно соответствовать стандарту ISO 17225-2 (ГОСТ 33103.2-2017), ископаемое топливо - стандарту CSN 44 1406.

Хранение топлива

Для правильного горения используйте сухое топливо, которое как минимум хранилось под навесом (лучше в собственном сухом помещении).

Конденсация и смолообразование

Неправильное обслуживание котла ведёт к чрезмерному образованию конденсата и смол. Из-за этого возможно повреждение котла и системы отвода дымовых газов. При эксплуатации котла с температурой котловой воды ниже 60 °C или при сжигании топлива с высокой влажностью также происходит конденсация на поверхностях нагрева. Топка с низкой температурой котловой воды ведёт к образованию смол и может вызвать нарушение отвода дымовых газов из-за отложений сажи.

- Выполняйте инструкции по эксплуатации котла.
- Эксплуатируйте котёл с рекомендуемыми температурами.
- Эксплуатируйте котёл с разрешённым топливом.
- Отложения смолы удаляйте входящей в комплект поставки скребком на тёплом котле.

Надёжность работы котла с шнековой системой подачи топлива напрямую зависит от использования соответствующего топлива.

Не следует использовать уголь сортамента штыб или уголь более крупной грануляции, поскольку такое топливо может затруднять работу котла. Не рекомендуется использовать спекающийся (коксующийся) уголь типа 33 и 34, поскольку использование такого типа угля, несмотря на его высокую калорийность, может проявиться в больших потерях угля в пепле. Кроме этого, некоторые сильно коксующиеся виды угля при сгорании могут привести к подгоранию края червячной передачи. При выборе котла следует обратить особое внимание на топливо из неизвестных источников, на возможное присутствие в нем механических загрязнений в виде камней или иных частиц, которые ухудшают качество сжигания или могут привести к аварии системы подачи топлива. В случае топки в котле на колосниках рекомендуется использовать каменный уголь для энергетических целей фракции орех. Правильный выбор типа и вида топлива обеспечивает:

- безаварийную работу котла,
- экономичность по сравнению с худшими видами,
- ограниченный выброс вредных химических соединений.

Не допускается использовать для розжига на горелке топки искусственных материалов и легко воспламеняющихся жидкостей!



ТОПЛИВНЫЙ БУНКЕР ДОЛЖЕН БЫТЬ НАПОЛНЕН ОСУШЕННЫМ ТОПЛИВОМ, НЕ СОДЕРЖАЩИМ КРУПНЫХ КУСКОВ УГЛЯ И ИНОРОДНЫХ ВЕЩЕСТВ. ТОПЛИВНЫЙ БУНКЕР ДОЛЖЕН БЫТЬ ВСЕГДА ПЛОТНО ЗАКРЫТ. НЕ СЛЕДУЕТ ДОПУСКАТЬ ПОЛНОГО ОПУСТОШЕНИЯ БУНКЕРА. iQkotel Eko + НЕ ЯВЛЯЕТСЯ КОТЛОМ ДЛЯ СЖИГАНИЯ ОТХОДОВ И ЗАПРЕЩАЕТСЯ СЖИГАТЬ ЗАПРЕЩЕННЫЕ ВИДЫ ТОПЛИВА.

ПРЕДПРИЯТИЕ НЕ НЕСЁТ ОТВЕТСТВЕННОСТИ ЗА ПОВРЕЖДЕНИЯ ИЛИ НЕПРАВИЛЬНУЮ РАБОТУ КОТЛА, ВОЗНИКШИЕ ИЗ-ЗА ИСПОЛЬЗОВАНИЯ НЕСООТВЕТСТВУЮЩЕГО ТОПЛИВА

КОМПЛЕКТ ПОСТАВКИ

№	Наименование	Количество
1	Автоматический Котёл	1
2	Зольный ящик	1
3	Скребок-кочерга для чистки	1
4	Отражатель чугунный	1*
5	Горелка универсальная	1
6	Бункер	1
7	Упор бункера	1
8	Контроллер управления	1
9	Вентилятор	1
10	Мотор редуктор в сборе	1
11	Руководство по эксплуатации котла	1
Комплектация сборочной коробки:		
1	Воздуховод вентилятора	1
2	Опора горелки	1
3	Нож «стоп-уголь»	5
4	Крышка воронки с патрубком системы охлаждения шнека (опция)	1
5	Паспорт мотор-редуктора	1
6	Сапун редуктора	2
7	Шайба под редуктор большой	1
8	Болт для крепления редуктора м8х20	4
9	Комплект крепления вала шнека: шпонка, шайба, резиновая прокладка под шайбу, болт м8х20 цинк	1
10	Комплект крепления бункера: болт м10х20 – 7 шт., гайка м10 – 8 шт.	1
11	Комплект крепления опоры горелки: болт8х20 цинк – 2 шт., гайка м8 цинк – 2 шт., болт регулировочный м8х40 цинк	1
12	Комплект крепления вентилятора: винт под шестигранник м6 – 4шт., гайка с пресс-шайбой м6 – 4 шт.	1

* Опция (в базовую комплектацию котла не входит)

1.3. НИЗКОТЕМПЕРАТУРНАЯ КОРРОЗИЯ Во время эксплуатации при температуре воды (питающей систему центрального отопления) ниже 60 С, на стенках котла конденсируется содержащийся в топочных газах пар. В начальный период эксплуатации котла может произойти вытек конденсата на пол в котельной. Длительное использование при низких температурах может вызвать коррозию и сократить срок службы котла. Поэтому не рекомендуется использовать котёл при низкой температуре воды, питающей систему центрального отопления ниже, чем 60 С.



ЭКСПЛУАТАЦИЯ КОТЛА ПРИ ТЕМПЕРАТУРЕ ВОДЫ, ПИТАЮЩЕЙ СИСТЕМУ ЦЕНТРАЛЬНОГО ОТОПЛЕНИЯ НИЖЕ 60°, ПРИВОДИТ К УВЕЛИЧЕНИЮ ВЫДЕЛЕНИЯ СМОЛИСТЫХ ВЕЩЕСТВ ИЗ СЖИГАЕМОГО ТОПЛИВА, А ЭТО ПРИВОДИТ К ЗАРАСТАНИЮ ТЕПЛООБМЕННИКА И ДЫМОВОЙ ТРУБЫ ОТЛОЖЕНИЯМИ СМОЛЫ, В РЕЗУЛЬТАТЕ ЧЕГО МОЖЕТ ПРОИЗОЙТИ ВОСПЛАМЕНЕНИЕ САЖИ В ДЫМОВОЙ ТРУБЕ.

2. ИСПОЛЬЗОВАНИЕ КОТЛОВ

Котлы предназначены для подогрева воды в системе центрального отопления до температуры на выходе не выше 85°C и с рабочим давлением не выше 0,3 МПа. Применяются в системах центрального отопления и горячей воды с принудительной циркуляцией. Используются в основном для обогрева помещений. Котлы также могут нагревать воду через теплообменник или бойлер косвенного нагрева. Котёл устанавливается согласно рекомендациям данной инструкции и действующей в Российской Федерации нормативной документации. Функцию контроля за процессом сгорания в котлах типа выполняет регулятор, благодаря чему он не требует постоянного контроля. Однако, согласно действующим правилам, контроль необходим, особенно в случае отсутствия электроэнергии - в результате остановки циркуляционных насосов может прекратиться отдача тепла, что может привести к резкому росту температуры в котле. Для этого следует выполнить гравитационный обход (байпас), лучше всего на дифференциальном клапане, который в случае отсутствия электроэнергии автоматически отведёт избыток горячей воды из котла отопления.



ИЗ-ЗА СПЕЦИФИКИ РАБОТЫ КОТЛА ОТОПЛЕНИЯ ЕГО РАБОТА ДОЛЖНА НАХОДИТЬСЯ ПОД ПОСТОЯННЫМ КОНТРОЛЕМ ВВИДЕ ЕЖЕДНЕВНОГО КОНТРОЛЯ ПАРАМЕТРОВ РАБОТЫ. ПРИ ОТСУТСТВИИ ЭЛЕКТРИЧЕСТВА КОНТРОЛЬ ДОЛЖЕН БЫТЬ ПОСТОЯННЫМ.

4. ВЫБОР КОТЛА

Выбор котла для обогрева объектов должен основываться на тепловом балансе, с учетом теплоизоляции объекта, при учете потерь, которые возникают при распространении тепла от котла. Мощность следует подбирать с 5-10% запасом относительно фактической потребности на основании теплового баланса.

Технические характеристики Таблица №1

Марка Котла	iQkotel Eko + 12	iQkotel Eko + 15	iQkotel Eko + 20	iQkotel Eko + 25	iQkotel Eko + 30	iQkotel Eko + 35	iQkotel Eko + 45	iQkotel Eko + 55	iQkotel Eko + 63
Номинальная теплопроизводительность Q _n , кВт	12	15	20	25	30	35	45	55	63
Минимальная теплопроизводительность Q _{min} , кВт	2,5	3	3,5	4	5,5	7	8,5	11	12
Отапливаемая площадь, до м ²	130	180	230	280	340	380	480	600	700
КПД (в автоматическом режиме)	82-84%								
Выбросы CO, не более, мг/м ³	1000								
Выбросы твердых частиц, не более, мг/м ³	30								
Коэффициент избытка воздуха, α	1,4-1,9								
Методы автоматической регулировки	по t° подачи теплоносителя; по t° в помещении; по длительности подачи топлива, объему воздуха								
Фракция топлива, мм	5-25 \ 10-50								
Объем стандартного бункера, л	230				400			600	
Объем зольника, л	20	22		25			45	55	
Рабочее давление теплоносителя, кгс/см ²	3								
Максимальная температура теплоносителя,	°C 85								
Минимальная температура обратки,	°C 55								

Объем теплоносителя, л	40	43	55	62	70	78	87	120	135
Температура дымовых газов, не более	°C 250								
Разрежение за котлом, Па	14-16	15-18	18-20	21-23	22-24	24-26	26-28	28-30	28-30
Расход воздуха при номинальном режиме, м ³ /ч	16	18	22,7	30	37,7	58	68	86	108
Расход теплоносителя через котел, м ³ /ч Δt=10°C	1	1,1	1,45	1,93	2,38	2,9167	3,75	4,58	5,25
Расход теплоносителя через котел, м ³ /ч Δt=20°C	0,7	0,7	0,8	1	1,2	1,4	1,8	2,2	2,5
Ориентировочный расход топлива при Q _п (уголь бурый 4700 ккал/кг), кг/ч	2,3	2,7	3,4	4,5	5,7	8,0	10,2	12,5	14,3
Примерное время работы котла от одной полной загрузки бункера углем бурым При Q _п , час	59	46	35	28	24	35	41	34	29
Примерное время работы котла от одной полной загрузки бункера углем бурым при Q _{min} , час	283	263	200	175	131	176	217	168	154
Диаметр присоединения основного контура, мм	G1 1/4						G2		
Диаметр присоединения вспомогательного контура, мм	G1								
Внутренний размер дымохода, мм	150								
Род и напряжение электропитания	1 фаза, 220 В ±10%, 50 Гц±10%								
Мощность, потребляемая от электросети — средняя, Вт	33	35	37	39	42	55	63	75	100
— пиковая (при подаче топлива), Вт	230	230	230	230	230	230	230	350	350
Габариты в рабочем состоянии ГхШхВ, мм	615х 885х 1530	625х 885х 1530	625х 915х 1530	625х 915х 1530	625х 975х 1530	750х 1145х 1610	750х 1145х 1610	760х 1145х 1630	760х 1240х 1630
Масса, кг	230	245	260	275	280	380	420	520	585
Климатическое исполнение	Категория размещения 4.2 по ГОСТ 15150								
Уровень звука, не более, дБА	90								
Степень защиты, IP	IP31								

Размеры установочные (мм.) Таблица №2

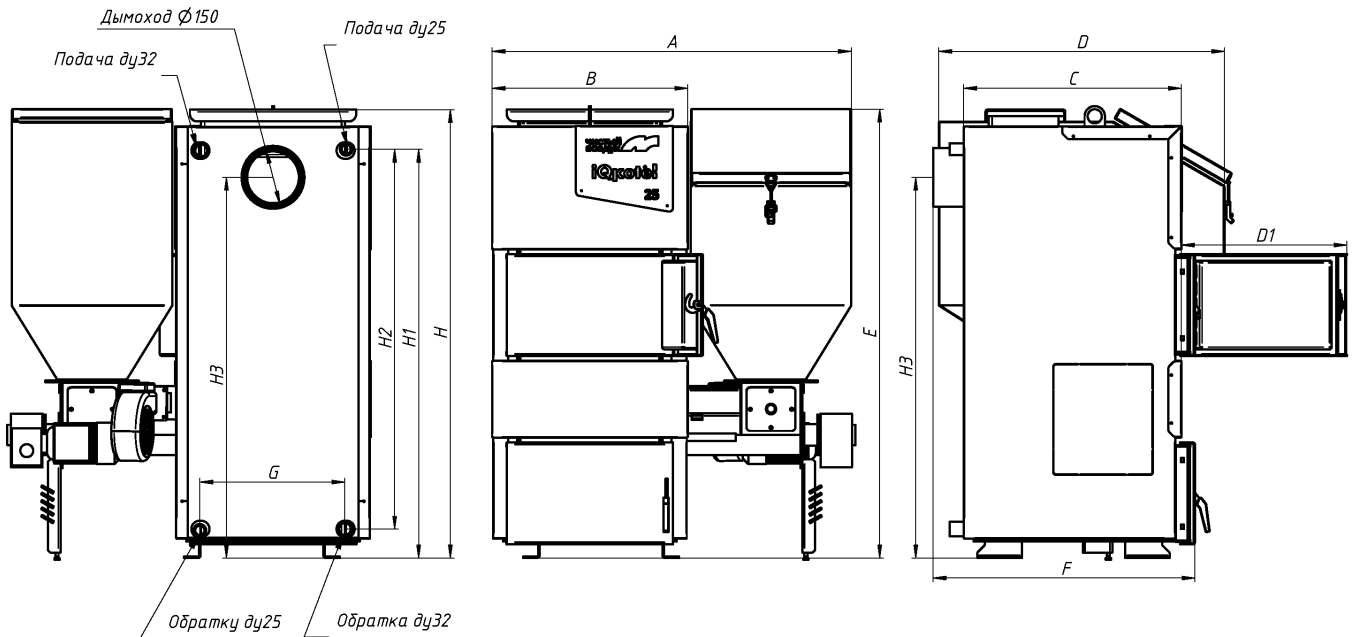

	12 кВт	15 кВт	20 кВт	25 кВт	30 кВт	35 кВт	45 кВт	55 кВт	63 кВт
A	850	850	908	908	955	1140	1140	1145	1245
B	418	418	467	467	526	526	526	526	620
C	515	515	595	595	595	595	595	750	750
D	615	625	625	625	625	745	745	755	755
D1	340	340	390	390	450	450	450	450	545
E	1530	1530	1530	1530	1530	1610	1610	1630	1630
F	625	625	705	705	705	705	705	863	863
G	285	285	335	335	395	395	395	395	490
H	1055	1215	1215	1215	1215	1335	1465	1560	1560
H1	945	1105	1105	1105	1105	1225	1355	1450	1450
H2	870	1030	1030	1030	1030	1145	1275	1372	1372
H3	870	1030	1030	1030	1030	1150	1280	1375	1375

Производитель оставляет за собой право вносить изменения в конструкцию и размеры изделий и деталей, не ухудшающих качество изделия, без предварительного уведомления.

5. УСТАНОВКА КОТЛА.

Котёл поставляется в разобранном виде на подставке. Горелка, Бункер, Система наддува, Мотор редуктор и контроллер/регулятор отключены на время транспортировки. **Монтаж электрических соединений может осуществляться только квалифицированным специалистом. Сборка и Монтаж горелки котла может осуществляться только квалифицированным специалистом.** Остальные элементы может собрать пользователь в соответствии с приложенной инструкцией. Перед сборкой и установкой следует проверить комплектацию и её техническое состояние.

5.2. ТРЕБОВАНИЯ К КОТЕЛЬНОЙ

Котельная центрального отопления должна соответствовать требованиям стандарта PN-87/B-0241, в особенности:

- котельная должна быть расположена по возможности в центре относительно отапливаемых помещений, а котёл – в непосредственной близости от дымохода!
- входная дверь в котельную должна открываться наружу и быть выполнена из несгораемых материалов,

- котельная должна иметь приточную вентиляцию в виде канала сечением не менее 50% от сечения дымовой трубы, но и не менее 21x21 см, с торца котельной. Приточная вентиляция должна функционировать, воздух должен поступать в помещение котельной свободно в необходимом объеме.
 - котельная должна иметь вытяжную вентиляцию под потолком помещения, сечением не менее 25% от сечения дымовой трубы, но не менее 14x14 см,
 - отверстия приточной и вытяжной вентиляций должны быть защищены стальной решёткой.
- * Низ приточного отверстия должен располагаться на высоте не менее 2 метров от уровня земли.



Температура в котельной должна поддерживаться от +5 до +25 градусов по Цельсию.



В ПОМЕЩЕНИИ КОТЕЛЬНОЙ ЗАПРЕЩАЕТСЯ ПРИМЕНЯТЬ МЕХАНИЧЕСКУЮ ВЫТЯЖНУЮ ВЕНТИЛЯЦИЮ. В КОТЕЛЬНОЙ ДОЛЖНО БЫТЬ, КАК ДНЕВНОЕ, ТАК И ИСКУССТВЕННОЕ ОСВЕЩЕНИЕ.

5.3. УСТАНОВКА КОТЛА В КОТЕЛЬНОЙ

Котёл не требует специального фундамента, однако необходимо установить его строго горизонтально. Рекомендуется устанавливать котёл на бетонном покрытии высотой 20мм. А в случае установки котла в подвале рекомендуется установить его на платформе высотой не менее 50 мм. Допускается непосредственная установка котла на несгораемом полу, в случае отсутствия опасности подтопления грунтовыми водами. При установке котла следует учитывать прочность основания, а также условия противопожарной защиты:

- во время установки и эксплуатации котла следует соблюдать безопасное расстояние 300 мм от горючих материалов, при условии, что они закрыты слоем негорючего материала толщиной 10мм и сверху металлическим листом.
- для легковоспламеняющихся материалов со степенью горючести С3, которые быстро и легко горят даже после устранения источника возгорания, вышеупомянутое расстояние увеличивается в два раза, то есть до 600 мм,
- если степень горючести неизвестна, тогда безопасное расстояние также следует удвоить. Абсолютно не допускается установка котла в мокрых или влажных помещениях, так как это ускоряет эффект коррозии и, в свою очередь, в очень короткое время ведет к быстрой поломке. Расположение котла должно учитывать возможность свободного осуществления очистки и непосредственный доступ с каждой стороны. Расстояние от передней стенки котла до стены напротив не должно быть менее 1250 мм, от боковых стенок котла не менее чем 500 мм со стороны бункера и 300мм со стороны изолированного теплообменника котла.

При установке котла во встроенном помещении, обслуживаемого здания, пол помещения должен быть защищен гидроизоляцией на высоту не менее 100 мм.

Высоту помещения котельной следует определять условиями обеспечения свободного доступа к выступающим частям эксплуатируемого оборудования. Расстояние по вертикали от верха обслуживаемого оборудования до низа выступающих строительных конструкций (в свету) должно быть не менее 1000 мм. При этом минимальная высота помещения котельной от отметки чистого пола до низа выступающих конструкций перекрытия (в свету) должна быть не менее 2,4 м.

Высоту дымовых труб от горелки до устья следует принимать не менее 5 м. Высоту дымовых труб, размещаемых на расстоянии, равном или большем высоты сплошной конструкции, выступающей над кровлей, следует принимать: не менее 500 мм - над плоской кровлей; не менее 500 мм - над коньком кровли или парапетом при расположении трубы на расстоянии до 1,5 м от конька или парапета; не ниже конька кровли или парапета - при расположении дымовой трубы на расстоянии от 1,5 до 3 м от конька или парапета; не ниже линии, проведенной от конька вниз под углом 10° к горизонту, - при расположении дымовой трубы от конька на расстоянии более 3 м. Дымовые трубы следует выводить выше кровли более высоких зданий, пристроенных к зданию с установленным котлом.

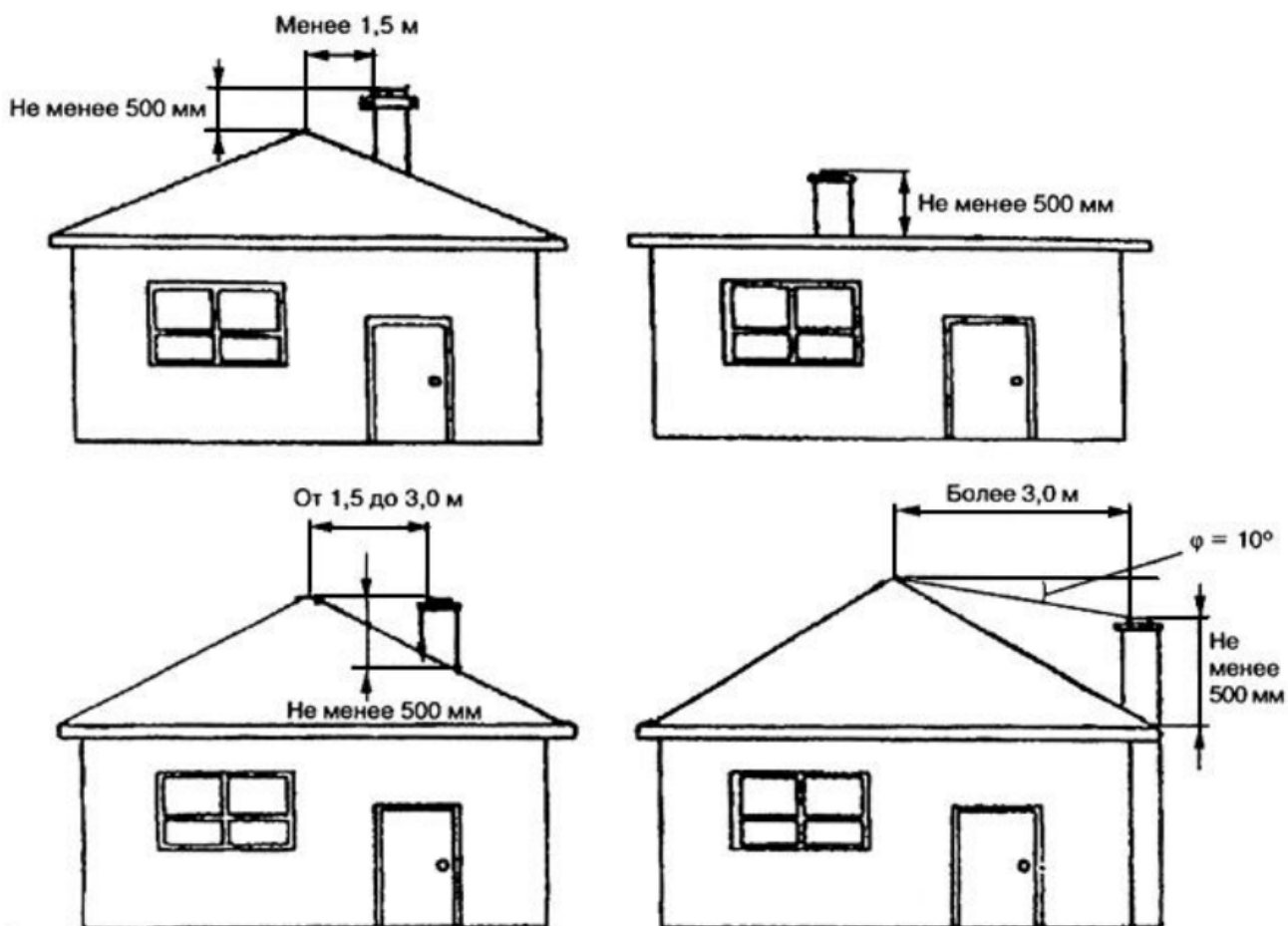

Высоту вытяжных вентиляционных каналов, расположенных рядом с дымовыми трубами, следует принимать равной высоте этих труб.



СЛЕДУЕТ ВЫПОЛНИТЬ ЗАЩИТНОЕ ЗАЗЕМЛЕНИЕ КОТЛА В МЕСТЕ, ОБОЗНАЧЕННОМ СООТВЕТСТВУЮЩЕЙ ПИКТОГРАММОЙ. ПОДКЛЮЧЕНИЕ МОЖЕТ ОСУЩЕСТВИТЬ ИСКЛЮЧИТЕЛЬНО КВАЛИФИЦИРОВАННЫЙ ЭЛЕКТРИК.



Рис. 2. Установка котла в помещении котельной:

5.4. СОЕДИНЕНИЕ КОТЛА С ОТОПИТЕЛЬНОЙ СИСТЕМОЙ

Проект системы отопления должен разрабатываться в полном соответствии с требованиями нормативной документации, действующей в Российской Федерации, паспорта и руководства по эксплуатации на котёл, организацией, имеющей право на данные работы. Перед началом монтажа котла необходимо произвести следующие действия:

- Ознакомиться с содержанием проекта, паспорта и руководства по эксплуатации на котёл.
- Разобрать упаковку и снять теплообменник котла, горелку с механизмом подачи и топливный бункер с поддонов.
- Установить котёл на специально отведенное место, выставить его по уровню и закрепить фундаментными болтами.
- Подключить трубопроводы контура системы отопления, в соответствии с разработанным проектом.
- Подключить группу безопасности к котлу отопления (доп. комплект). **Запрещается устанавливать запорную арматуру между теплообменником котла и группой безопасности!**
- Подключить контур рециркуляции (доп. комплект).
- Подключить контур Бойлера косвенного нагрева (доп. комплект).
- Подсоединить патрубок дымохода к дымовой трубе.

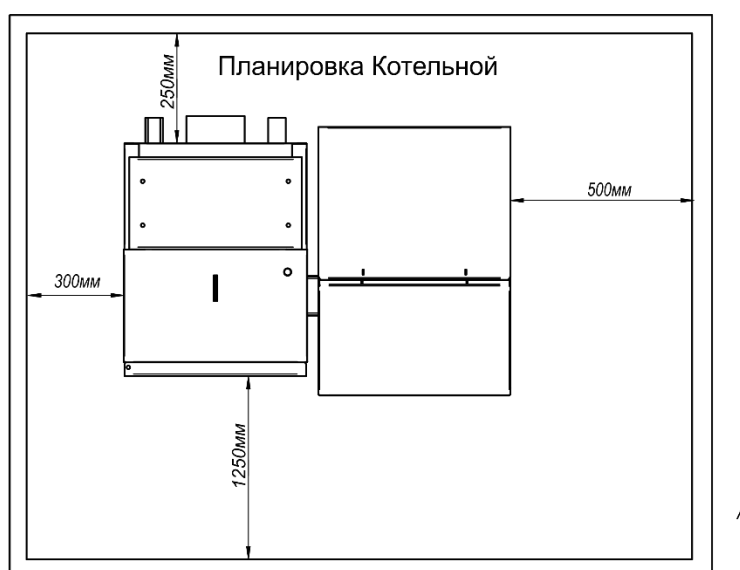
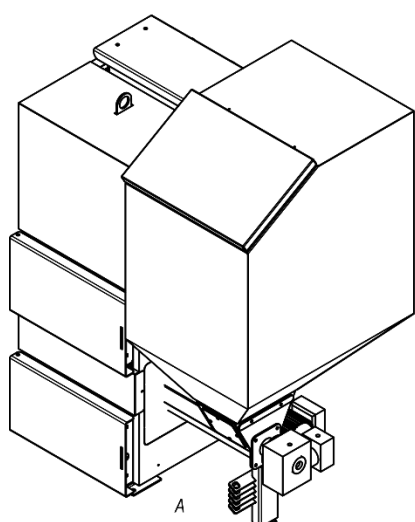
Монтаж котла должен производиться в полном соответствии с требованиями проекта, паспорта и руководства по эксплуатации на котёл специализированной организацией.

СХЕМА СБОРКИ ГОРЕЛКИ



Схема горелки

- | | |
|-------------------------------|---|
| 1. Чугунная реторта | 8. Гнездо датчика температуры шнека |
| 2. Воздуховод вентилятора | 9. Муфта установки колбы системы охлаждения шнека |
| 3. Вентилятор | 10. Крышка воронки с резьбой для подключения системы охлаждения |
| 4. Фланец редуктор-горелка | 11. Система «стоп-уголь» |
| 5. Шайба под большой редуктор | 12. Крышка воронки |
| 6. Мотор-редуктор, сборка | |
| 7. Фланец горелки большой | |

Инструкция по сборке горелки

1. Если чугунная реторта (1) поставляется отдельно, вклеить ее на жаропрочный (1000 гр., черный) герметик.

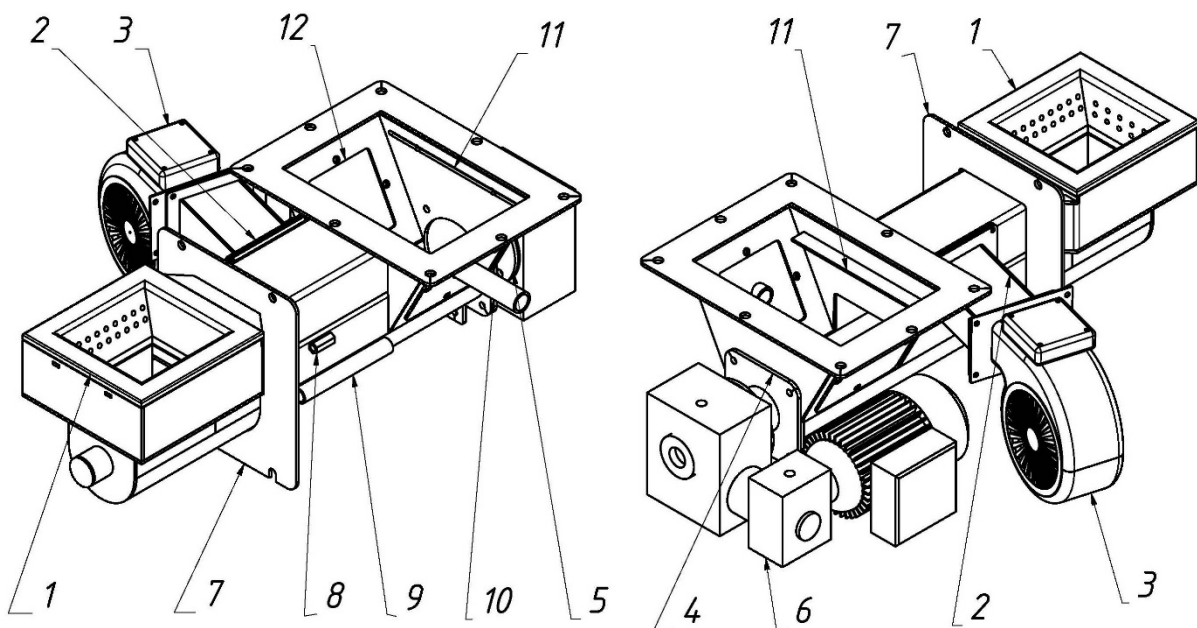
2. Установка вентилятора (сборка через прокладку или силиконовый герметик).

- прикрутить воздуховод (2) к корпусу горелки

- прикрутить вентилятор (3) к воздуховоду (2)

3. Установка шнека (сборку проводить с использованием силиконового герметика)

- вставить в горелку шнек

- на большой редуктор установить шайбу (5) и прикрутить фланец (4)

- прикрутить сборку фланцем к горелке

- прокрутить шнек до совпадения пазов с редуктор и вставить шпонку

- к торцу вала шнека прикрутить шайбу с резиновой прокладкой, протянуть до упора шнека в редуктор

4. Установка горелки на котел

- определить сторону расположения бункера и вырезать с нужной стороны окно в боковой обшивке котла

- открутить заглушку окна горелки

- нанести жаропрочный (1000 гр., черный) герметик на большой фланец горелки (7),

- соедините горелку с теплообменником котла соединив фланец горелки с окном для установки горелки уплотнив фланец высокотемпературным герметиком, выставите ее по уровню с помощью регулируемой опоры и зафиксируйте.

- установите бункер на механизм подачи топлива через герметик или прокладку и закрепите его болтами М10х25 с гайками и шайбами.

Монтаж котла следует производить с закрытой системой, в соответствии с вариантами схем отопления показанных на рис.1; рис.2.

Котёл должен устанавливаться в закрытой отопительной системе с расширительным баком мембранного типа. Объем расширительного бака зависит от объема системы отопления и рассчитывается при разработке проекта системы отопления.

Давление в системе отопления в рабочем состоянии при максимальной температуре воды в котле 85°C, не должно превышать 0,3 МПа.

Испытание (опрессовку) системы отопления (труб, радиаторов) производить при отсоединенном котле, при этом давление не должно превышать максимальное рабочее давление, указанное в проекте системы отопления.

Во избежание конденсации продуктов сгорания в котле и повышения долговечности котла и дымохода, отопительный котёл должен быть оборудован контуром рециркуляции или смесительным устройством, поддерживающим температуру теплоносителя на входе в котёл выше 50-55°C, (точка росы продуктов сгорания). Для монтажа системы рециркуляции можно использовать предусмотренные на задней стенке котла патрубки вторичного контура.

Теплоноситель для заполнения котла и отопительной системы не должен содержать химических и механических примесей способствующих образованию отложений в системе и способных вызывать механические повреждения и химические реакции в котле и системе отопления.

Общая жесткость теплоносителя не более 2 мг.экв/дм³. Теплоноситель должен иметь pH 6,5-8,5.

Применение жесткой воды вызывает образование накипи в котле, что снижает его теплотехнические параметры и может стать причиной преждевременной коррозии. Повреждение Котла из-за образования накипи не попадает под действие гарантийных обязательств. Если жесткость воды не отвечает требуемым параметрам, вода должна быть обработана. В течение отопительного сезона необходимо контролировать объем и давление теплоносителя в системе отопления. Нельзя осуществлять разбор теплоносителя из котла и отопительной системы для разных нужд, за исключением необходимого слива при ремонте.

При сливе теплоносителя и дополнении нового повышается опасность коррозии и образования отложений.

Долив теплоносителя в отопительную систему производить в охлажденный до 60°C, котёл.

В качестве теплоносителя может применяться вода с малой жесткостью, незамерзающий теплоноситель с содержанием этиленгликоля или пропиленгликоля не более 50%. При использовании незамерзающего теплоносителя необходимо выполнять требования по применению данных жидкостей в системах отопления. Запрещается использование жидкостей, не предназначенных для систем отопления.

Для улучшения эффективности работы отопительной системы) необходимо подключить насос и "гравитационный обход", которые позволят использовать отопительную установку в случае аварии для продления работоспособности котла рекомендуется применение смешивающих систем для получения мин. температуры воды в котле 60 С, а воды на возврате не меньше 50 С, котёл подключается к системе

центрального отопления с помощью резьбовых или фланцевых соединений монтаж котла следует поручить лицу (фирме), которое имеет на это соответствующие права и квалификации. Для Вашего интереса необходимо наблюдать, производится ли монтаж согласно действующим правилам. Лицо (фирма) должно дать гарантию на правильность подключения, хорошее качество работы и подтвердить это подписью и печатью на последних страницах паспорта.

Для правильного подключения котла к отопительной системе необходимо соблюдать следующие условия: температура в котле не должна быть ниже 60 С, а температура воды на возврате в котёл - не ниже 50 С. Это обусловлено конденсацией водяного пара на холодных стенах котла (так называемое потение котла или низкотемпературная коррозия), что вызывает сокращение срока его службы. Это явление можно предупредить, устанавливая более высокую температуру воды в котле и регулируя температуру в отдельных помещениях с помощью радиаторов отопления.

Используйте котел только с Трехходовым термостатическим клапаном, так как из-за большой площади теплообменника, температура теплоносителя может опустится ниже точки образования конденсата на теплообменнике котла (Как правило ниже 50 градусов).



Рис. 1. Упрощенная схема подключения iQkotel Eco+ с термостатическим клапаном: iQkotel Eco+, Группа безопасности



Рис. 2. Упрощенная схема подключения iQkotel Eco+ с гидравлическим разделителем: iQkotel Eco+, Группа безопасности

- | | |
|----------------------------------|---|
| 1. Запорная арматура | 7. Насос контура Теплого пола |
| 2. Контур отопления | 8. Насос Котловой |
| 3. Бойлер косвенного нагрева ГВС | 9. Термостатический клапан |
| 4. Контур теплого пола | 10. Смесительный узел теплого пола |
| 5. Насос контура отопления | 11. Гидравлический разделитель |
| 6. Насос контура ГВС | 12. Расширительный бак мембранного типа |

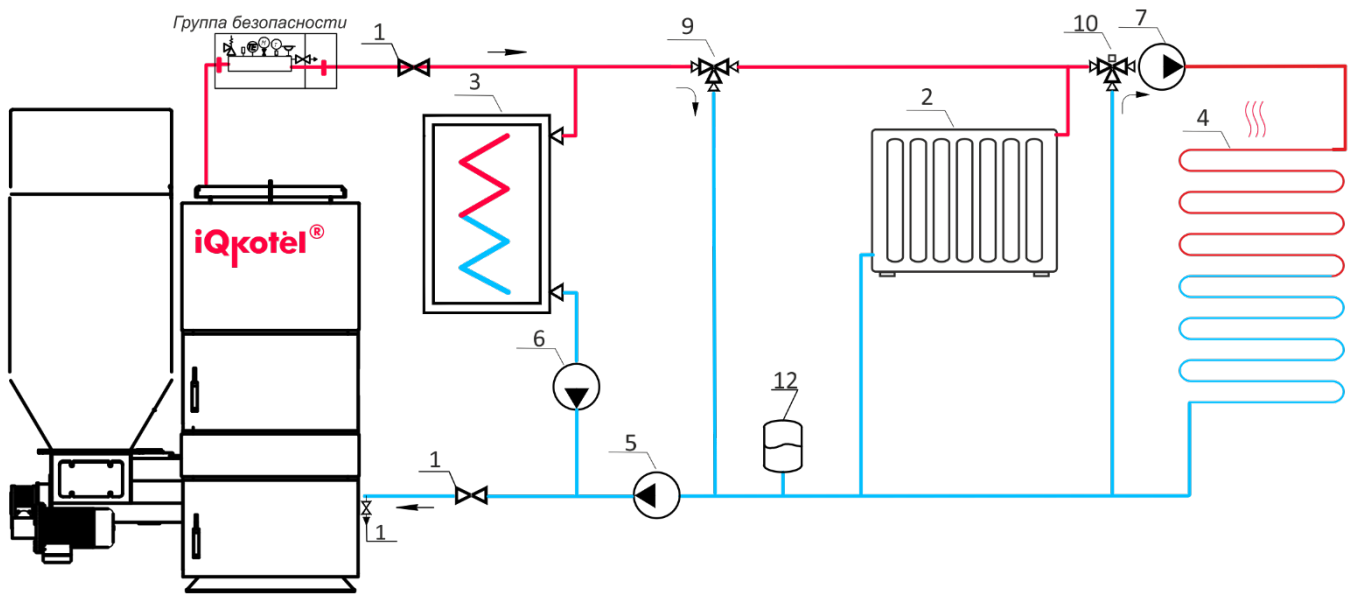
5.6. ЭЛЕКТРОМОНТАЖ И ПОДКЛЮЧЕНИЕ КОТЛА К ЭЛЕКТРИЧЕСКОЙ СЕТИ.

Электромонтаж и подключение котла к электрической сети производить согласно схемы подключения, указанной в приложении к контроллеру управления. А также схемами подключения термостатов, бойлера косвенного нагрева и другого дополнительного оборудования. Порядок подключения, следующий:

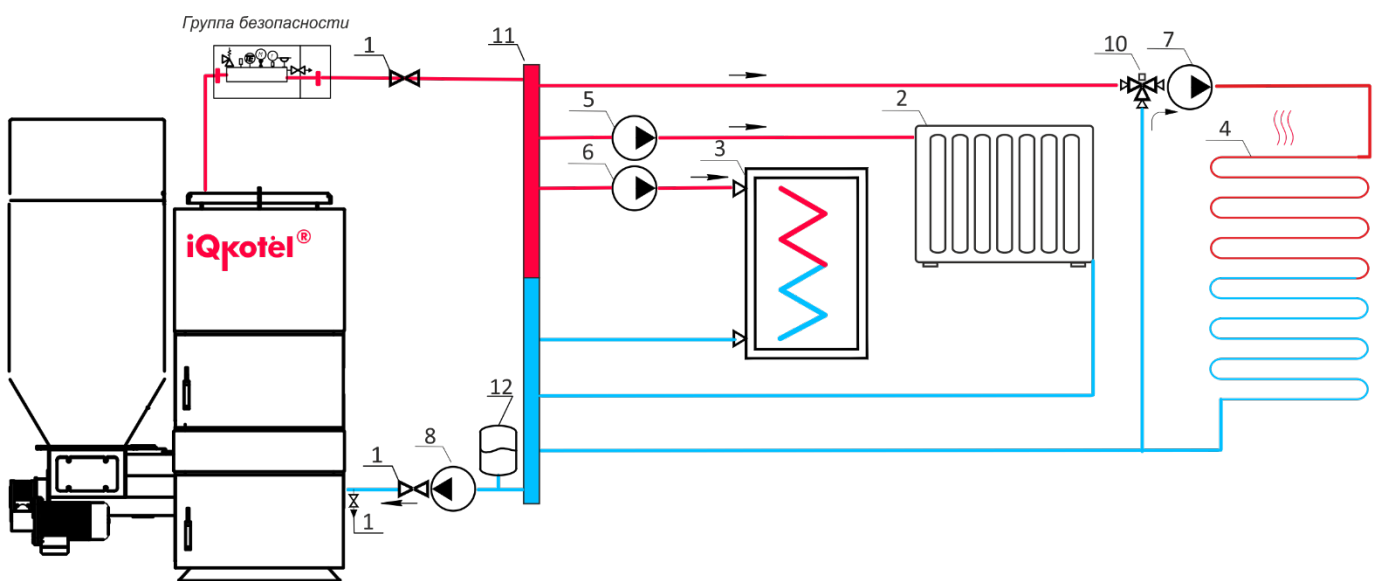
Установите датчик температуры ЦО в установочное место на верхней панели теплообменника котла.

Установите датчик температуры шнекового податчика в посадочное место на корпусе шнека, надежно закрепите.

Установите термик аварийного отключения котла, на металлический патрубок подачи теплоносителя в систему, надежно закрепите, оберните трубу с датчиком теплоизоляцией.

Установите датчик температуры ГВС в бойлер косвенного нагрева (дополнительное оборудование) (Смотрите инструкцию к бойлеру косвенного нагрева)

Подключите насосы контура отопления и контура ГВС к соответствующим разъемам Контроллера управления. (Смотри инструкцию к насосам)

Подключите Вентилятор поддува к контроллеру.

Подключите двигатель согласно схеме подключения, указанной в паспорте двигателя. Если комплектация имеет Реверс двигателя (**Шнур реверса обозначен красной лентой**), подключите его в соответствии со схемой контроллера.

Замените Заглушки Технологических отверстий редукторов привода шнека на сапуны.

Для подключения дополнительного Комнатного термостата необходимо подключить кабель управления модулем к разъёму на задней стенке контроллера.

Подключение котла к электросети производится прилагаемым сетевым шнуром в розетку (~220В).

СЛЕДУЕТ ВЫПОЛНИТЬ ЗАЩИТНОЕ ЗАЗЕМЛЕНИЕ!

Внимание! Проверьте соответствие подключения проводов (L), (N) (PE) сетевого шнура согласно схеме подключений приложения.

Включение котла производится кнопкой Старт/Стоп на лицевой панели контроллера. При правильном подключении сети электропитания к пульту управления индикаторная лампа выключателя питания должна гореть.

6. ЗАПУСК, ЭКСПЛУАТАЦИЯ И ОБСЛУЖИВАНИЕ.

Перед запуском (розжигом) котла убедитесь, что котёл смонтирован правильно, подключен к системе отопления и система отопления заполнена теплоносителем (в расширительном баке открыта запорная арматура и присутствует вода). Заглушки Технологических отверстий редукторов привода шнека заменены на сапуны.

Перед розжигом необходимо убедиться, что ретортная горелка чистая, не засорена остатками недогоревшего топлива, влажной золой, зольный ящик должен быть очищен.

После того, как вы убедились, что котёл готов к розжигу, розжиг можно осуществить с помощью тонкого слоя щепы, уложенного сверху на слой топлива, если в качестве топлива используются пеллеты, то розжиг можно осуществить с помощью бумаги.

Для растопки топлива нельзя применять легковоспламеняющиеся жидкости, применять только твердое топливо (н.п. древесный уголь), смолистую древесину, бумагу и т.п.

Перед розжигом котла убедитесь в наличии тяги. Тягу можно оценить с помощью горячей лучины или кусочка бумаги. Для этого горящую лучину или бумагу нужно поднести к отверстию в дымовой трубе, если пламя затягивает в дымовую трубу, значит, тяга есть. В противном случае котёл разжигать нельзя. Розжиг котла производится в ручном режиме!

После розжига котла, включите котёл в автоматический режим, в автоматическом режиме блок управления котлом управляет работой шнека и вентилятора.

Установите необходимую вам температуру котла (как правило, 60-80°C). Котёл работает в автоматическом режиме, согласно настройкам, заданным в блоке управления. С блоком управления поставляется отдельная инструкция. Во время работы котла, время от времени проверяйте процесс горения, используя специально предусмотренную для этого дверцу котла предварительно остановив контроллер! Запрещается открывать дверцы котла при работающем вентиляторе! По мере сгорания топлива, твёрдый остаток (зола) будет падать в зольный ящик, таким образом происходит самоочистка горелки. Блок управления защищает котёл от перегрева, обратного пламени в топливоподаче и выключает котёл, если топливный бункер пустой и горение не поддерживается.

Датчик обратного пламени (температуры шнека) расположен на трубе топливоподачи. В случае превышения температуры топливоподачи выше допустимого уровня система регистрирует обратное пламя, в этом случае вентилятор немедленно останавливается, а шнек работает пока тлеющее топливо не будет вытолкнуто из канала топливоподачи в горелку котла. Также, при этом включается сигнал тревоги.



Пользователю необходимо детально ознакомиться с инструкцией к контроллеру управления котлом.

После пуска холодного котла он может покрываться испариной и становиться влажным, как будто он пропускает воду. Во время пуска холодного котла — это явление нормально. Для того чтобы прогреть и просушить котёл и дымоход необходимо включить его на режим 70-80°C и дать ему поработать в течение 1-1-х суток.

Чтобы предотвратить образование конденсата на внутренних поверхностях котла необходимо поддерживать температуру в обратном трубопроводе не ниже 50°C. Эксплуатация котла требует регулярного пополнения топливного бункера. Частота пополнения топливного бункера является индивидуальной для каждой системы отопления и зависит от интенсивности сжигания топлива, температуры внутри помещения и снаружи, от теплопотерь помещения и системы отопления. В среднем, бункер стандартного размера пополняется каждые 3-7 дней. Зольный и сажный ящики необходимо очищать с той же частотой.

Слишком маленькое количество топлива в бункере приводит к обильному образованию пыли и задымлению при открываниях крышки бункера во время работы котла. Поэтому при пополнении топливного бункера обязательно останавливайте котел в режим СТОП.

Для поддержания высокого КПД котла конвективные каналы теплообменника необходимо поддерживать в чистом состоянии. Конвективные каналы и перегородки (через которые движутся дымовые газы) можно чистить через специальные лючки. Полная чистка котла, всех тепловоспринимающих поверхностей, теплообменника с использованием специальных щёток, или стального скребка должна проводиться не реже чем один раз в месяц. При использовании топлива низкого качества чистку следует проводить чаще, в зависимости от качества используемого топлива.

В случае неправильной работы котла (слишком высокая температура воды в котле, интенсивное задымление помещения котельной) и т.д. необходимо удалить угли из горелки с помощью специального инструмента (кочерги) и убрать их из помещения котельной. Помещение котельной должно быть тщательно провентилировано, при этом, человек, который непосредственно проводит выгрузку углей и вентиляцию должен быть под присмотром другого человека, находящегося за пределами котельной.



Внимание!!! Если, по каким-либо причинам в котле или системе отопления не хватает воды или она отсутствует, котёл должен быть немедленно остановлен (потушен), охлаждён до 30 °С и только после этого вновь заполнен водой и вновь включен в работу.

Попадание холодной воды на раскалённые стенки котла может вызвать вскипание воды, что опасно ожогами, а также привести к деформации или разрушению отдельных элементов котла. Неправильное подключение расширительного бака также может привести к аварии. В случае перемерзания трубопровода, соединяющего котёл с расширительным баком, если температура котла повысится выше допустимого уровня может произойти разрыв котла.

7. ОСНОВНЫЕ ТРЕБОВАНИЯ К БЕЗОПАСНОЙ ЭКСПЛУАТАЦИИ КОТЛА.

Котёл и система отопления должны быть смонтированы в соответствии с действующими нормами безопасности, правилами технической эксплуатации тепловых энергоустановок и электроустановок потребителей. При эксплуатации котла особое внимание следует уделять следующим вопросам.

Перед розжигом котла:

Убедитесь, что котёл и система отопления должным образом заполнены теплоносителем.

Убедитесь в наличии тяги в дымоходе.

Убедитесь в наличии отражателя под верхней крышкой теплообменника, проверьте плотность прилегания верхней крышки теплообменника, а также дверок топки и зольника, при необходимости замените керамический шнур уплотнитель!

Убедитесь, что верхние Заглушки Технологических отверстий редукторов привода шнека заменены на сапуны.

Убедитесь, что расширительный бак подключён и трубопроводы находятся в рабочем состоянии.

Убедитесь, что запорная арматура системы отопления открыта и теплоноситель циркулирует в системе правильно!

Во время обслуживания котла используйте средства индивидуальной защиты (перчатки, респираторы) и исправный инструмент.

Когда вы открываете какую-либо из дверей котла, не стойте прямо перед дверцей, необходимо встать сбоку от неё.

Поддерживайте порядок в помещении котельной, не храните в помещении котельной посторонние предметы.

Если котёл необходимо остановить в холодное время года, то из системы отопления необходимо слить воду (если система заполнена водой, а не незамерзающим составом), чтобы предотвратить замерзание трубопроводов.

В помещении котельной должна функционировать приточная и вытяжная вентиляция.

Перекрытие котельной или пол должны выдерживать вес котла, заполненного водой и топливом.

Не тушите котёл заливанием водой. Чтобы потушить котёл уберите горячие угли из горелки.

Используйте химически подготовленную воду для подпитки котла.

Когда котёл не используется, его необходимо законсервировать, согласно правилам.

Не используйте для розжига котла горючие жидкости, пары которых могут привести к взрыву.

Не подпускайте детей в котельную, не позволяйте детям производить какие-либо действия с котлом.

Все неполадки во время работы котла должны незамедлительно устраняться.

7. ВОЗМОЖНЫЕ НЕИСПРАВНОСТИ И МЕТОДЫ ИХ УСТРАНЕНИЯ



Уважаемый пользователь! Перед тем, как обратиться в службу сервиса, тщательно осмотрите и проверьте, пожалуйста, ваш котёл и систему отопления. Возможно, причина некорректной работы котла является одна из следующих. Помните, в случае необоснованного вызова специалистов, клиент оплачивает все расходы по выезду специалистов.

Тип проблемы	Возможная причина	Предлагаемое решение
Из дверцы загрузки и (или) зольного ящика идёт дым.	Недостаточная тяга. Неправильное подключение дымохода Топливо попало в шарниры двери или уплотнения. Несколько котлов подключены к одному дымоходу. Неправильный диаметр дымохода. Износился уплотнительный шнур.	Тщательно закрепите и проверьте плотность крепления патрубка отвода дымовых газов к дымоходу. Проверьте состояние дымохода Проверьте уплотнение двери. Уплотните соединение котла и дымохода, чтобы предотвратить подсосы воздуха. Увеличьте диаметр дымохода или высоту. Замените уплотнительный шнур.

При первом запуске котла его поверхность мокрая.	Возможно, конденсация водяных паров при прогреве котла.	Прогрейте котёл до температуры 80-85°C и дайте ему поработать при этой температуре 6 часов, при необходимости дольше, чтобы котёл прогрелся
Температура котла слишком низкая.	Неправильно подобрана мощность котла. Недостаточная теплота сгорания топлива (некачественное топливо). Не правильно подобраны настройки контроллера	Изучите раздел настоящей инструкции эксплуатация и обслуживание. Если котёл недостаточной мощности установите котёл большей мощности. Настройте контроллер согласно инструкции.
Внезапно повысилась температура котла и давление теплоносителя в котле.	Произошло промерзание расширительного бака или трубопроводов от него. Закрит какой-либо из вентилях или клапанов. Проверьте работу циркуляционного насоса	Сделайте теплоизоляцию на расширительном баке. Откройте необходимую запорную арматуру, при наличии клапанов, прочистите их.
Топливо в котле сгорает слишком быстро.	Повреждено или отсутствует уплотнение дверей зольной камеры. Слишком большой диаметр дымохода. Неправильно настроен контроллер.	Уплотните зольную камеру. Уменьшите диаметр дымохода или установите заслонку, отрегулируйте регулятор заслонки вентилятора. Настройте котел согласно инструкции к контролеру.
Испарина (капли воды) на конвективных поверхностях теплообмена.	Некачественное топливо Низкая температура теплоносителя в обратном трубопроводе. Слишком мало воздуха проходит через горелку. Закрита заслонка дымовых газов	Используйте качественное топливо. Повысьте температуру теплоносителя в обратном трубопроводе. Откройте клапан дымовых газов.
Течь масла из редукторов мотора.	Не установлены Сапуны редукторов.	Установить сапуны редукторов, проверьте уровень масла, при необходимости долейте, замените испорченные сальники.
Подвисает топливо в бункере.	Влажное / мерзлое топливо Топливо большой фракции.	Просушите топливо Замените топливо на разрешённое.
Подающий шнек не вращается.	Произошло заклинивание шнека посторонним предметом. Сработал автоматический предохранитель мотор редуктора.	Проверьте ревизионное окно и трубу шнека на наличие посторонних предметов, заклинивших витки шнека, устраните причину заклинивания. Замените предохранитель на корпусе мотор-редуктора. Нажмите кнопку включения теплового реле.

Перечень возможных ошибок контроллера

Ошибка	Описание	Что делать?
Перегрев котла	Температура котла превысила 90 °С.	Проверить циркуляционный насос. Уменьшить максимальную мощность вентилятора. Уменьшить время подачи топлива в режиме работы (розжига).

Авария шнека	Температура шнека превысила 65 °С. Возможно произошло возгорание топлива в шнеке. Температура шнека опустилась ниже 0 °С.	Увеличить время подачи топлива в режиме поддержки. Проверить отсутствие тяги воздуха в бункер через шнек. При частом срабатывании Аларма. Увеличить температуру Аларма шнека в меню установки шнека. Перенести крепление датчика ближе к топливному бункеру Обеспечьте положительную температуру в котельной.
Ошибка шнека	Выбран неправильный тип горелки	Выберете в меню установки шнека – тип горелки значение «Реторта»
Дым в топливном бункере Не закрыт топливный бункер	Не закрыт топливный бункер, повреждено уплотнение.	Закрыть бункер. Проверить нагрев бункера и шнека. Если бункер начал нагреваться и образовалась обратная тяга не пытайтесь дальше эксплуатировать котел. Остановить обратную тягу получится только остановив котел, дав остыть трубе шнека и бункеру до комнатной температуры.
Котел погас	Температура котла опустилась ниже установленной температуры затухания. Возможно, кончилось топливо или установлена неправильная подача топлива и котел не может (при первоначальном запуске не успел) набрать требуемую температуру.	Проверить наличие топлива. Изменить настройки шнека подачи и вентилятора. Уменьшить температуру затухания или увеличить Время розжига в меню Установки котла
Датчики ЦО/ГВС неисправны (99)	Датчики температуры ЦО/ ГВС повреждены, либо отсутствуют.	Проверить провода датчиков на наличие повреждений. Отключить приоритет ГВС, тогда авария датчика ГВС будет игнорироваться.
Аларм Шнека (99) Датчик шнека неисправен	Датчик температуры шнека поврежден, либо оборван.	Проверить провода датчика на наличие повреждений. Заменить датчик шнека

8. ОСНОВНЫЕ НАСТРОЙКИ КОТЛА.

Параметры работы котла необходимо устанавливать индивидуально для каждой системы отопления. Параметры работы котла по умолчанию, устанавливаемые на заводе изготовителе для стандартного контроллера и диапазон их изменения приведены в инструкции на контроллер, поставляемый с котлом.

Ориентировочные параметры работы горелки на угле при температуре наружного воздуха -10 градусов

Мощность котла, кВт	Шнек подачи топлива				Вентилятор	
	Режим розжиг		Режим поддержки		Режим продувок	
	Подача, с*	Перерыв, с	Подача, с	Перерыв, м	Работа, с	Перерыв, м
15	0:07 мин:сек	2:00 мин:сек	0:07 мин:сек	10:00 мин:сек	0:15 мин:сек	5:00 мин:сек
25	0:15 мин:сек	2:00 мин:сек	0:10 мин:сек	10:00 мин:сек	0:17 мин:сек	5:00 мин:сек
55	0:25 мин:сек	1:30 мин:сек	0:10 мин:сек	07:00 мин:сек	0:22 мин:сек	5:00 мин:сек

* Единицы измерения в таблице: с - секунды, м - минуты.

9. ОБСЛУЖИВАНИЕ

Обслуживание котла.

Ежедневно

- Следует регулярно контролировать уровень топлива в бункере. Не допускайте полного опустошения бункера. Минимальный уровень топлива это 20% объема бункера. Добавив топливо, следует плотно закрыть бункер! При пополнении бункера останавливайте котел в режим СТОП.
- Во время обычного сжигания топлива зольник необходимо чистить по мере наполнения. Следует помнить о необходимости использования защитных перчаток. Проверьте количество золы в зольнике и при наполнении очистите его.

Еженедельно

- Очистите газоходы и камеру сгорания от золы
- Очистите горелку от несгоревших остатков
- Открыть топливные дверцы и проверить состояние. Обнаружив отклонения от стандартного состояния необходимо отрегулировать установки до требуемых.
- Удалить шлак; если он появился в топке котла. При постоянном появлении шлака следует уменьшить скорость подачи топлива и воздуха, проверить, отвечают ли характеристики котла рекомендуемым в инструкции.

Ежемесячно

- Проведите полную очистку внутренних поверхностей котла, горелки и каналов газохода, Чистку приёмных окон вентилятора наддува.
- Проверьте на герметичность, уплотнители дверок котла, лючков для чистки и крышки бункера.

При необходимости заменить все уплотняющие элементы на новые. Уплотнительный керамический шнур и резиновый уплотнитель бункера являются расходными элементами и подлежат полной замене при потере герметичности.

Примерно за час перед началом обслуживания, котёл следует полностью отключить. Перед очисткой следует защитить реторту от загрязнений, которые могут попасть внутрь. Очистку следует проводить через очистные дверцы с помощью инструментов для обслуживания, которые поставляются вместе с котлом.

ОЧИСТКУ И ОБСЛУЖИВАНИЕ КОТЛА СЛЕДУЕТ ОСУЩЕСТВЛЯТЬ ВО ВРЕМЯ ПЕРЕРЫВА И ПРИ ОТКЛЮЧЕННОМ ИЗ РОЗЕТКИ ШТЕПСЕЛЕ.

Ежегодно или по окончании отопительного сезона

- Извлеките и очистите шнек и подающие каналы
- Очистите бункер от остатков топлива
- Очистите горелку от несгоревших остатков со снятием вентилятора наддува и удалением золы из внутренней полости горелки.
- Очистите камеру сгорания и воздушные каналы
- При необходимости восстановите жаростойкие изоляционные покрытия.
- Произведите чистку дымовой трубы, отсоединив ее от патрубка дымохода если она не имеет ревизионных каналов.
- Обслужите мотор редуктор, проверить уровень масла.

ВНИМАНИЕ! Вышеуказанное следует обязательно повторять и после окончания отопительного сезона. Котел следует очистить, а топливный бункер и систему подачи освободить от топлива в случае простоя дольше 2-х дней. Мотор-редукторы заправлены синтетическим маслом для червячных передач и редукторов. В процессе эксплуатации редуктора в штатном режиме замена масла требуется спустя 3000 часов наработки или раз в год эксплуатации.

Объем заливаемого масла в Редуктор

Типоразмер Редуктора	Тип масла	объём масла мл.
30	Reductor CLP 220	50
40	Reductor CLP 220	90
50	Reductor CLP 220	150
63	Reductor CLP 220	300

Подшипники и манжетное уплотнение Редуктора:

Типоразмер Редуктора	Заглушка	Манжетное уплотнение. Входной вал. 1 шт.	Манжетное уплотнение. Выходной вал. 2 шт.	Подшипник. Вход, вал, моторн. фланец. 1шт.	Подшипник. Вход вал, задн. крышка. 1шт.	Подшипник. Выходной вал 2 шт.
30	032x7	20x30x7	25x47x7	61904	6201	16005
40	040x7	25x35x7	30x40x7	6203	6005	6006
50	047x7	30x47x7	40x62x7	6204	6006	6008
63	052x7	35x52x7	45x65x8	6205	6007	6009

Обслуживание системы отопления

При эксплуатации котла в закрытых системах отопления при $t = 30 - 40^{\circ}\text{C}$ давление в системе и в пневматической части расширительного бака не должно отличаться и его необходимо поддерживать периодически подачей воды в систему или подкачивая пневматическую часть расширительного бака.

При наличии стука в системе необходимо немедленно прекратить горение в топке, дать остыть воде до температуры 70°C и выяснить причины возникновения стука. После устранения причин стука, долить систему водой и вновь растопить котёл.

В зимнее время, если потребуется прекратить топку на срок свыше 5 часов необходимо, во избежание замерзания, полностью освободить котёл и систему отопления от воды, через сливные краны.

УСЛОВИЯ БЕЗОПАСНОЙ ЭКСПЛУАТАЦИИ КОТЛОВ С АВТОМАТИЧЕСКОЙ ПОДАЧЕЙ ТОПЛИВА

Основным условием безопасной эксплуатации котлов является выполнение отопительной системы в соответствии со стандартами, действующими на территории Российской Федерации. Кроме того, необходимо соблюдать следующие правила:

СТРОГО ЗАПРЕЩАЕТСЯ РАБОТА РУКАМИ В ОБЛАСТИ СИСТЕМЫ ПОДАЧИ ТОПЛИВА ВО ВРЕМЯ РАБОТЫ КОТЛА - ГРОЗИТ СИЛЬНЫМ ПОВРЕЖДЕНИЕМ РУК.

1. Запрещается эксплуатировать котёл при падении уровня воды в системе ниже уровня, определенного в руководстве по эксплуатации котла.
2. Для обслуживания котлов применять перчатки, защитные очки.
3. При открытии дверцы запрещается стоять напротив открываемого отверстия. В момент пуска вентилятора не следует открывать дверцы котла и крышку бункера.

ВО ВРЕМЯ ОТКРЫВАНИЯ ДВЕРЦ НЕ СЛЕДУЕТ СТОЯТЬ НАПРОТИВ КОТЛА. ВОЗМОЖЕН РИСК ПОЛУЧИТЬ ОЖОГ.

4. Содержать котельную в надлежащей чистоте, не загромождать предметами, не связанными с обслуживанием котла.
5. При работе с котлом электроосвещение должно использовать напряжение не более 24 В.
6. Котёл и связанную с ним отопительную систему необходимо содержать в хорошем техническом состоянии, обращая особое внимание на герметичность топочных и зольниковых дверц. **При необходимости заменить все уплотняющие элементы на новые. Уплотнительный керамический шнур и резиновый уплотнитель бункера являются расходными элементами и подлежат полной замене при потере герметичности.**
7. Все обнаруженные неполадки, связанные с котлом, следует немедленно устранить.
8. В зимнее время не следует делать перерывов в работе отопительной системы, которые могли бы привести к замерзанию воды в ней, что очень опасно, так как повторная растопка котла при замерзших трубах центрального отопления может быть причиной серьезных повреждений.
9. Заполнение отопительной системы и её пуск в зимнее время должны производиться очень осторожно и исключительно горячей водой с целью предупреждения замерзания воды в системе во время ее заполнения.
10. Не допускается растопка котла такими средствами, как бензин и другими легковоспламеняющимися и взрывными веществами.
11. Не следует приближаться с открытым огнём к приоткрытым топочным дверцам сразу же после включения вентилятора, так как несгоревший газ грозит взрывом.

ПОДКЛЮЧЕНИЕ К ЭЛЕКТРОСЕТИ ДОЛЖНО БЫТЬ ВЫПОЛНЕНО ТОЛЬКО КВАЛИФИЦИРОВАННЫМ ЭЛЕКТРИКОМ. ВО ВРЕМЯ ОТСУТСТВИЯ ЭЛЕКТРИЧЕСТВА ЗА КОТЛОМ СЛЕДУЕТ НАБЛЮДАТЬ.

11. ГАРАНТИЙНЫЕ ОБЯЗАТЕЛЬСТВА

Предприятие-изготовитель гарантирует:

- а. соответствие характеристик котла паспортным данным;
- б. надежную и безаварийную работу котла при условии соблюдения всех требований настоящего паспорта, квалифицированного монтажа, правильной эксплуатации и регулярного технического обслуживания, а также соблюдения условий транспортирования и хранения;
- в. безвозмездный ремонт в случае выявления дефектов в течение гарантийного срока при соблюдении условий, указанных в настоящем паспорте.

Гарантийный срок работы котла устанавливается 1 год со дня реализации торгующей организацией (Если иное не установлено договором купли продажи), если дату продажи установить невозможно, этот срок исчисляется со дня изготовления. Срок службы котла 8 лет.

Колосниковые решетки и уплотнительный шнур на дверцах являются расходным материалом, а, следовательно, гарантия на них не распространяется.

Рекламации на работу котла не принимаются, бесплатный ремонт, и замена не производится в случаях:

1. Если не оформлен или утерян гарантийный талон и талон на установку;
2. Если на мотор редуктор не установлены сапуны;
3. Если повреждение мотор-редуктора произошло вследствие заклинивания подающего шнека посторонним предметом или фракцией топлива больше разрешенного;
4. Если повреждение мотор-редуктора произошло вследствие регулярного использования фракции топлива больше разрешенного; 5-25 мм или 10-50 для опции «подготовка под орех» а также в результате использования неразрешенного данным паспортом топлива.
5. Если в мотор или контроллер устанавливался предохранитель выше указанного номинала;
6. Если в меню тип вентилятора установлен не соответствующий вентилятору тип;
7. Если котел не имеет защитного заземления;
8. Если отсутствует проведение водоподготовки и подготовки отопительной системы;
9. Если в системе отопления отсутствует предохранительный клапан на давление не более 0,25 МПа (2,5кг/см²), или на участке между котлом и клапаном имеется запорная арматура;
10. Несоблюдения потребителем правил эксплуатации и обслуживания;
11. Небрежного хранения и транспортировки котла, как потребителем, так и любой другой организацией;
12. Самостоятельного ремонта котла потребителем;
13. Самовольного изменения конструкции котла;
14. Использование котла не по назначению;
15. При неправильном монтаже котла и системы отопления;
16. Возникновения дефектов, вызванных стихийными бедствиями, преднамеренными действиями, пожарами и т.п.;

При выходе из строя котла предприятие – изготовитель не несет ответственности за остальные элементы системы, техническое состояние объекта в целом, в котором использовалось данное изделие, а также за возникшие последствия.

Изделие, утратившее товарный вид по вине потребителя, обмен или возврату по гарантийным обязательствам не подлежат. По вопросам качества котла обращаться на предприятие-изготовитель. Отопительный котел является технически сложным прибором и любой ремонт, в том числе гарантийный осуществляется только на предприятии изготовителе или сертифицированном сервисном центре, разборка элементов и частей котла их отключение, транспортировка до места ремонта осуществляется силами и за счет владельца (покупателя) котла.

В случае, когда котёл не подлежит ремонту, что подтверждается заключением соответствующей экспертизы, он заменяется на новый. Надлежащим образом заполненный гарантийный талон является необходимым условием предоставления гарантии. Гарантийный талон без указанных в нём дат, без подписей продавца и покупателя, без печатей или с исправлениями считается недействительным. В случае утери гарантийного талона он не подлежит восстановлению.

Гарантия не распространяется на котел, техническое обслуживание которого не осуществлялось или осуществлялось не специализированной организацией или организацией, не имеющей соответствующих допусков. Отметки о Техническом обслуживании котла обязательны и ставятся в Приложении №1 Учет технического обслуживания котла данного технического паспорта.

Гарантия не распространяется на шнек и элементы топливоподачи, которые могут быть повреждены в случае использования некачественного топлива, топлива фракция которого больше разрешенной, или попадания в подающий шнек посторонних предметов.

Гарантия не распространяется на уплотнительные материалы, такие как шнур уплотнительный дверок и лючков, прокладки фланцев, уплотнитель крышки бункера, а также доводчик (газовый упор топливного бункера)

Гарантия не распространяется на любые электронные устройства котла, при отсутствии защитного заземления котла.

Гарантия не распространяется на любые электронные и прочие устройства, поставляемые отдельно от котла. В случае необоснованного вызова сервисного специалиста, компания, предоставляющая услуги сервиса вправе требовать у покупателя компенсации затрат за ложный вызов.

Гарантия действует на территории России.

Условия предоставления гарантии соответствуют действующему российскому законодательству.

Условиями для подтверждения гарантии являются: документ, подтверждающий покупку котла и надлежащим образом заполненный гарантийный талон.

ГАРАНТИЙНАЯ КАРТА

Свидетельство о качестве и комплектности котла

Гарантия на котёл предоставляется в соответствии с Условиями предоставления гарантии» указанными в настоящей инструкции по эксплуатации котлов IQkotel Eko +.

Серийный номер котла _____

Мощность котла (кВт) _____

Тип контроллера _____ с/н контроллера _____

Место установки котла: Область/Край _____

Город _____

Улица _____ Дом _____

Владелец (ФИО) _____

Телефон _____

Адрес эл. Почты _____

Дата покупки _____

Наличие стабилизатора напряжения: Да _____ Нет _____

Обязка котла в систему отопления по рекомендуемой схеме, указанной в инструкции по эксплуатации: Да _____ Нет _____

Информация о проведении первого пуска:

Дата _____

Название организации, осуществляющей первый пуск _____

ФИО исполнителя первого пуска _____

Телефон исполнителя _____

МП _____

Подпись _____

Котел изготовлен ООО «Феникс»,

660079, Красноярский край, г. Красноярск, ул. 60 Лет Октября 109, офис 203.

МП _____

Подпись _____

Учет технического обслуживания котла

Дата	Замечания о техническом состоянии	Выполняемая работа	Должность, фамилия и подпись ответственного лица

**Схема подключения контроллера управления IQkotel Eko +
(Поставляется Базовой комплектации).**

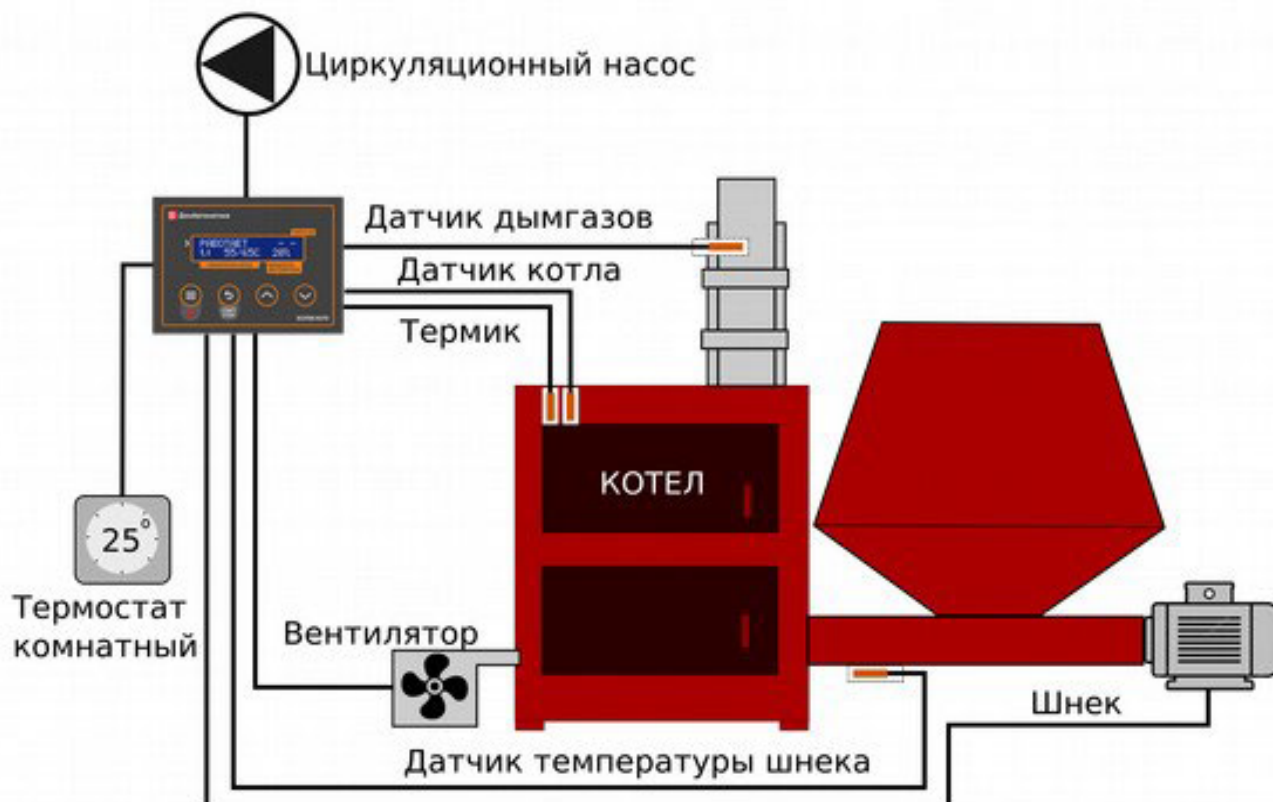

Вентилятор – Подключения вентилятора наддува

Датчик ГВС – Датчик температуры горячего водоснабжения (Бойлера косвенного нагрева)

Шнек до 300Вт – Подключение мотора шнекового податчика (Указанной мощности)

Насос ЦО до 100Вт – Насос системы отопления

Питание 230V/50Гц – питание от сети или источника бесперебойного питания.

Предохранитель согласно номиналу, указанному в паспорте Контроллера.

Термостат – гнездо подключения комнатного термостата (термостат подключается к нормально разомкнутому контакту)

Датчик ЦО – Датчик центрального отопления (температуры котла) в посадочное место на верхней стенке теплообменника котла

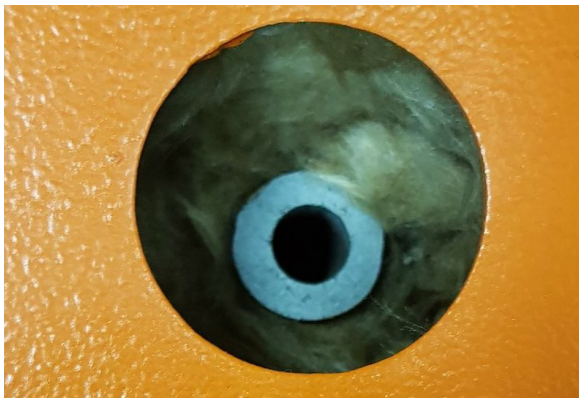

Термик – Аварийный датчик температуры котла (Крепится на верхнем металлическом патрубке подачи на задней стенке котла или непосредственно на верхней поверхности водяной рубашки тела котла) После монтажа датчик и трубу рекомендуется обернуть утеплителем!



Датчик Шнека – Датчик аварийной температуры шнека (Крепится на корпусе шнека подачи топлива)

